

Área de servidumbre vulnerada por el terreno.  
 Línea negra continua: Intersección entre superficies.  
 Línea color gruesa: Borde de servidumbres.

NOTA: Servidumbres representadas en línea discontinua:  
 -Servidumbres de aproximación y subida en el despegue. El contorno de estas superficies se representa en línea discontinua cuando no son las más críticas en esa zona.  
 -Servidumbres de instalaciones radioeléctricas sobre zona en la que el terreno vulnera las servidumbres de aeródromo. No se aplicarán exclusivamente criterios de apartamiento en las servidumbres vulneradas sin tener en cuenta las servidumbres radioeléctricas representadas en trazo discontinuo.

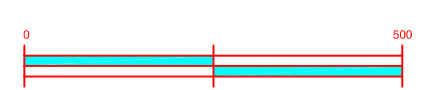

**SIGNOS CONVENCIONALES**

**Límites de divisiones administrativas**  
 Nación. Comunidad Autónoma.  
 Provincia. Municipio.  
 Parque Nacional. Parque Natural.

**Altimetría**  
 Curvas de nivel: cada 10m y cada 2m.  
 Curvas de depresión. Punto acotado. Vértice geodésico.  
 Línea de desmonte. Línea de terraplén.

**Vías de comunicación**  
 Autopista. Autovía o carretera nacional.  
 Carretera comarcal.  
 Carretera local.  
 Camino carretero, agrícola o parcelario.  
 Caminos y sendas. Vías pecuarias.  
 Paso elevado. Paso subterráneo, túnel.  
 Línea de ferrocarril.

+ + + + +  
 + + + + +  
 - - - - -  
 - - - - -

A-6  
 N-IV

**Hidrografía**  
 Margen de río, arroyo o curso fluvial permanente.  
 Eje de arroyo o curso fluvial no permanente. Piscina.  
 Canal de obra de fábrica.  
 Canal de tierra o acequia.  
 Pantano, lago, laguna o estanque. Presa.  
 Línea de demarcación de costa. Línea de playa.

**Signos especiales**  
 Acera en núcleos urbanos. Alambrada.  
 Muro. Muro y alambrada.  
 Tapia. Tapia y alambrada.  
 Edificación o casa. Cementerio. Edificio religioso.  
 Casa en ruinas. Monumentos o restos arqueológicos.  
 Depósito. Pozo. Manantial.  
 Gasolinera. Antena emisora.  
 Línea de alta tensión. Poste de línea de alta tensión.  
 Línde de parcela. Zona verde o ajardinada.  
 Masa de árboles. Árbol y arbusto.  
 Invernadero. Zona de ocio o deportiva.

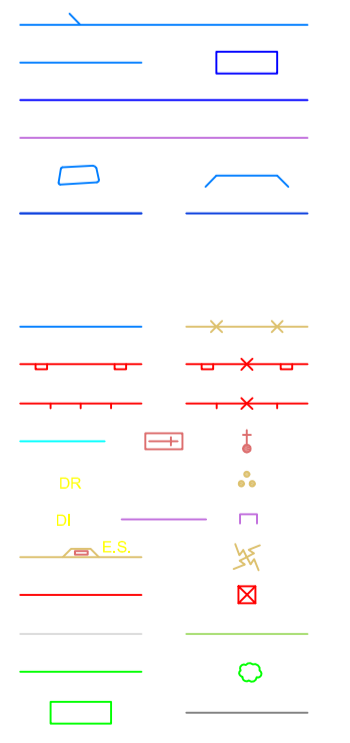

PLANO LLAVE

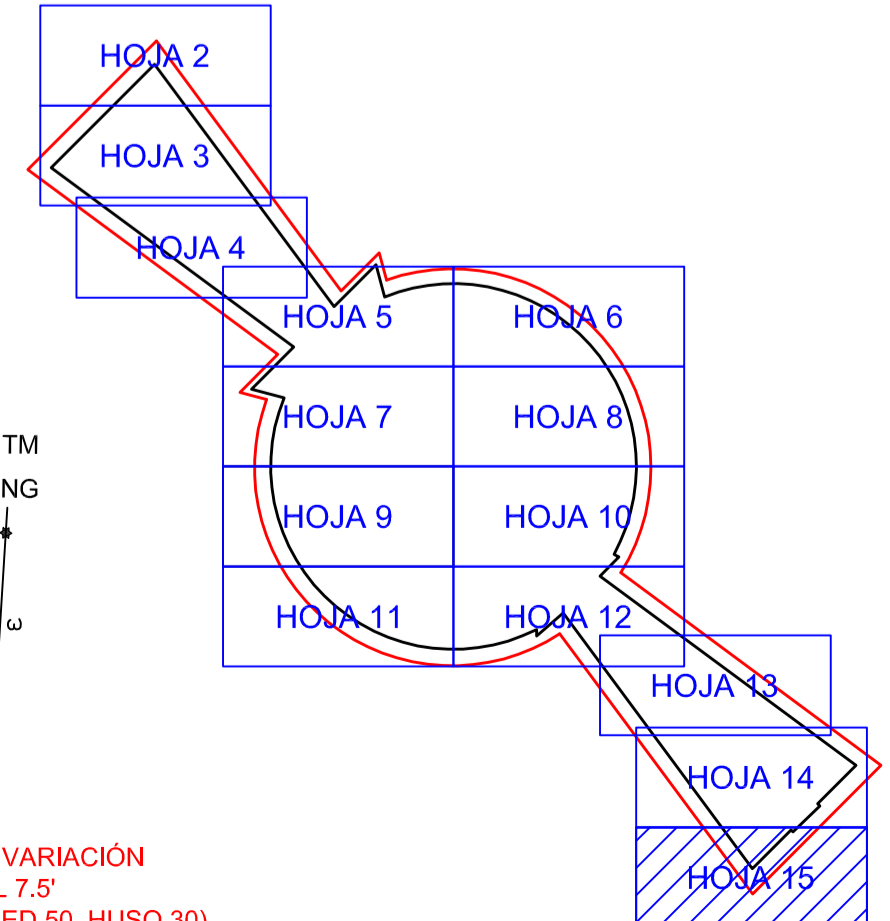

N-UTM  
 NM NG  
 DECLIN. MAGNÉT.  
 T=31.14 (2020)  
 RÉGIMEN DE VARIACIÓN ANUAL 7.5' (Coordenadas UTM ED 50. HUSO 30)

APROXIMACIÓN  
 DESPEGUE  
 TRANSICIÓN  
 CÓNICA  
 HORIZONTAL INTERNA  
 LOCALIZADOR ILS  
 VOR DME  
 CENTRO DE EMISORAS/VHF  
 GP/ILS

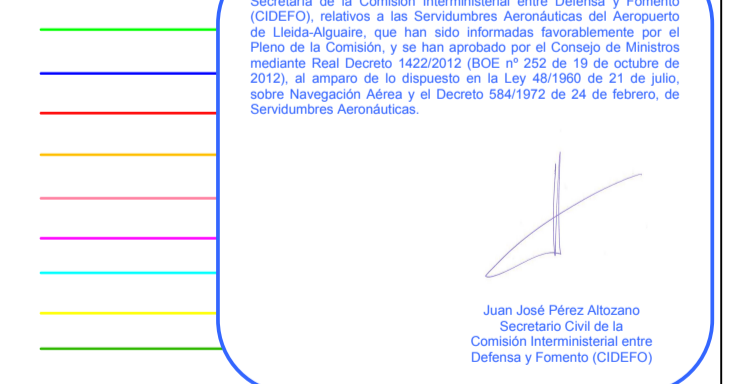

Este libro es fiel reproducción de los originales que obran en la Secretaría de la Comisión Interministerial entre Defensa y Fomento (CIDEFIO) relativa a las Servidumbres Aeronáuticas del Aeropuerto de Lleida-Alguaire, que han sido informadas sucesivamente por el Plan de la Comisión, y se han aprobado por el Consejo de Ministros mediante Real Decreto 162/2011 (BOE) de 25 de febrero de 2011, en virtud de la Ley 48/1986 de 27 de julio, sobre Regulación de la Ley 48/1986 de 27 de julio, de Regulación de las Servidumbres Aeronáuticas.  
 Juan José Pérez Albacero  
 Subdirector Civil de la Comisión Interministerial entre Defensa y Fomento (CIDEFIO)

CALCULADO		Generalitat de Catalunya Departament de Política Territorial i Obres Públiques Direcció General de Ports, Aeroports i Costes			
DIBUJADO		<b>AEROPUERTO DE LLEIDA-ALGUAIRE</b> <b>SERVIDUMBRES AERONÁUTICAS</b>			
COMPROBADO					
PROYECTADO		<b>SERVIDUMBRES DE AERÓDROMO</b> <b>Y RADIOELÉCTRICAS</b>			
DIRIGIDO					
HOJA Nº	PLANO Nº	EDICIÓN	FECHA	ESCALA	SUSTITUYE A
15	2		Marzo 2011	1:10.000 (A1)	